



360

Packaging

katalog produktów



Sprawdź nasze wszystkie produkty!

Jeden z największych producentów papieru, etykiet, druków i rolek w Europie

Firma Emerson łączy prawie 30-letnie doświadczenie rynkowe, profesjonalizm w działaniu oraz innowacyjność rozwiązań oferowanych Klientom.

Funkcjonujemy na rynku od 1992 roku. Dzięki dynamicznemu rozwojowi jesteśmy od lat jednym z największych w Europie producentów papieru, etykiet, druków i rolek.

Nieustannie inwestujemy w nowoczesne technologie oraz wielofunkcyjny park maszynowy, dzięki czemu stale poszerzamy zakres oferowanych przez nas produktów i usług.

To, co nas wyróżnia, to innowacyjność rozwiązań i bogate portfolio produktowe. Podchodzimy elastycznie do wymagań naszych Klientów zarówno w segmencie retail, jak i biuroserwisowym. Umiejętnie łączymy różnorodne techniki druku i składu. Wykorzystujemy niestandardowe rozwiązania, aby sprostać wyrafinowanym potrzebom naszych Klientów. Ponadto dostarczamy usługi w zakresie co-packingu, projektowania, tworzenia koncepcji i wielu innych rozwiązań operacyjnych dedykowanych dla biznesu.

O nas w skrócie:

- ✓ 30 lat na rynku
- ✓ 100% polski kapitał
- ✓ 200 pracowników
- ✓ roczny obrót 162 miliony PLN

Przetwarzamy corocznie:

- ✓ 15 tys. ton papieru
- ✓ 100 milionów arkuszy etykiet A4
- ✓ 800 milionów arkuszy A4
- ✓ 300 milionów kuponów ze zdrapką

360



360



Certyfikaty

- ✓ ISO 9001:2015
- ✓ ISO 14001:2015
- ✓ ISO/IEC 27001:2017
- ✓ FSC certificate

FIRMA ROKU 2020



Biuro



Wsparcie sprzedaży



Druki specjalistyczne

Spis treści

Spis treści

Magazynowanie

Wynajem powierzchni magazynowej.....	06
Magazynowanie PRO.....	07
Logistyka e-commerce.....	07

Co-packaging i fulfillment

Co-packing: pakowanie, konfekcja i dystrybucja towarów.....	10
Etykietowanie produktów i opakowań.....	10
Prace manualne.....	11
Obsługa e-commerce – fulfillment.....	11
Pakowanie metodą FlowPack.....	12

Produkcja materiałów logistycznych i promocyjnych

Produkcja opakowań produktowych.....	16
Opakowania wysyłkowe – zbiorcze.....	17
Opakowania wysyłkowe – fasonowe.....	17
Sendboxy.....	18
Foliopaki.....	18
Koperty bąbelkowe.....	19
Koperty bąbelkowe SUMO.....	19
Koperty bezpieczne.....	20
Doypacki.....	20
Folia stretch.....	22
Woreczki strunowe.....	22
Druki logistyczne.....	23
Etykiety promocyjne.....	23
Torby e-commerce.....	24
Etykiety e-commerce.....	24
Etykiety adresowe z nadrukiem i bez nadruku.....	25

Projektowanie i produkcja materiałów POS

Rodzaje materiałów POS.....	29
Standy monolityczne.....	30
Standy modułowe.....	31
Ekspozytory naładowe.....	32
Displaye.....	33
Chep.....	34
Palety drewniane.....	35
Palety kartonowe.....	35

Magazynowanie

360



Zdjęcie magazynu w Sosnowcu
– Emerson Packaging



Wynajem powierzchni magazynowej

Każdy większy producent lub sklep internetowy wymaga profesjonalnej obsługi magazynowej. Część firm decyduje się na obsługę własną, część na zewnętrzną, a jeszcze inni na hybrydową. Każdy model ma swoje wady i zalety, dlatego należy wnikliwie zrewidować własne potrzeby i dokonać właściwego wyboru.

Emerson Packaging oferuje doradztwo i usługi magazynowania krótko- i długoterminowego, wraz ze wszystkimi powiązаныmi usługami.

Lokalizacja naszych magazynów w **Sosnowcu** i w **Piotrkowie Trybunalskim**, przy głównych trasach wylotowych prowadzących w każdą stronę Europy, oraz nasza elastyczność i szybkie tempo działania powodują, że często bierzemy udział w dużych projektach. Ponadto chętnie dzielimy się swoim doświadczeniem z naszymi Klientami.

Miejsca paletowe

Do dyspozycji naszych Klientów mamy **10 000** m² miejsc paletowych. Staramy się służyć kompleksową obsługą i zaspokajać wszystkie Państwa potrzeby w zakresie magazynowania. Jesteśmy solidnym partnerem, dzięki któremu znacząco obniżycie koszty prowadzenia biznesu.



Magazynowanie PRO

W magazynie znajdują się produkty o różnych indeksach, które należy przygotować do dystrybucji. Jest to najczęściej proces manualny, ponieważ różnorodność towarów i związanych z nimi usług operacyjnych jest tak duża, że niemal każdy projekt musi być modelowany od podstaw.

Zapewniamy profesjonalne i rzetelne podejście do Państwa każdego zlecenia. Mamy bogate doświadczenie w dystrybucji różnego rodzaju materiałów. Zaufało nam już wielu Klientów i firm reprezentujących bardzo odmienne branże.



Logistyka e-commerce

- **Obsługa dostaw** – przyjmujemy Twój towar, sprawdzimy pod kątem ilości i jakości.
- **Magazynowanie** – oddajemy do Twojej dyspozycji 3 800 m² powierzchni magazynowej.
- **Produkcja opakowań** – do wyboru oferujemy szeroki asortyment kartonów, opakowań ozdobnych i kopert, które możemy dla Ciebie wyprodukować.
- **Pakowanie i wysyłka** – Twój towar zostanie spakowany zgodnie z dyspozycją, a kontrola jakości sprawdzi zgodność zamówienia przed wysyłką.
- **Obsługa zwrotów i ich ewidencja.**



Co-packing i fulfillment

360



Co-packing: pakowanie, konfekcja i dystrybucja towarów

Usługi te obejmują wszystkie niezbędne procesy wzbogacania produktów o wskazane informacje, ich specyficzne pakowanie, przygotowanie do dystrybucji, w tym również dystrybucję kurierską lub frachtową.

Według naszej definicji co-packing oznacza wszechstronną obsługę procesu logistycznego i produkcyjno-usługowego, który prowadzi do skutecznego dostarczenia do finalnego Klienta właściwego produktu i na czas.



Prace manualne

Znakomita większość produktów dostępnych na rynku na którymś etapie produkcji jest obsługiwana ręcznie. Automatyzacja całego procesu jest praktycznie niemożliwa.

Dlatego na co dzień dla naszych Klientów zajmujemy się:

- insertowaniem – do kopert, pudełek, folii, torebek,
- klejeniem – na gorąco, na zimno, taśmą klejącą,
- kompletowaniem – różnych elementów i tworzeniem z nich jednego pakietu,
- miksowaniem – różnych produktów i pakowaniem w odpowiednie opakowania zbiorcze lub promocyjne,
- składaniem standów,
- wykładaniem towaru na standy i ekspozytory,
- obsługą VAS (Value-Added Services),
- obsługą zamówień e-commerce – przyjmowanie zamówień, pakowanie i wysyłka,
- przyjmowaniem zwrotów i zarządzaniem nimi.

Etykietowanie produktów i opakowań

Jest to najczęściej wykonywana przez nas usługa w dziale Packaging. Dzięki temu, że jesteśmy jednym z większych producentów etykiet specjalistycznych w Polsce, trafia do nas również wiele zapytań o dodatkową usługę – naklejania etykiet na produkt. W odpowiedzi na potrzeby rynku powstała i stale się rozwija usługa etykietowania.

Można u nas zamówić:

- projekt etykiet (w tym dobór surowców i technologii produkcji),
- produkcję etykiet,
- etykietowanie produktu,
- zapakowanie w opakowania zbiorcze,
- przygotowanie do dystrybucji i dystrybucję.

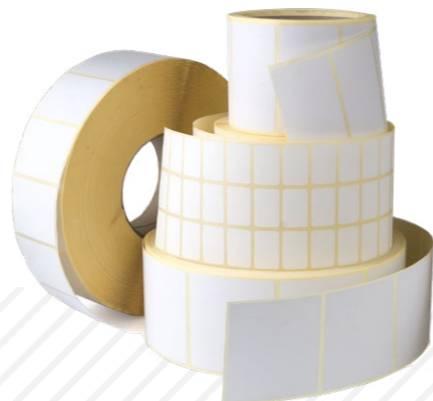

Obsługa e-commerce – fulfillment

Każdy sklep internetowy wymaga obsługi zamówień. W uproszczeniu proces ten polega na magazynowaniu towaru, kompletacji zamówień, pakowaniu i wysyłce. W początkowej fazie funkcjonowania sklepu zalecamy obsługę we własnym zakresie. Jednak z czasem, kiedy zamówienia pojawiają się coraz częściej i w skali miesiąca sięgają 300–500 i więcej paczek, warto zlecić ten proces firmie zewnętrznej, takiej jak nasza, i skupić się na powiększeniu sprzedaży.

Obsłużymy cały proces, łącznie z obsługą zwrotów i produkcją wszystkich elementów niezbędnych do wysyłki – opakowań, etykiet, wypełnień paczek, taśm klejących, usług kurierskich. Dodatkowo każdy Klient uzyska u nas wsparcie sprzedaży i pomysły na skuteczny marketing. Do paczek można dokładać kolejne elementy typu ulotki, katalogi, gadżety, które przełożą się na zwiększenie sprzedaży.





Pakowanie metodą FlowPack

Nasza oferta obejmuje usługi foliowania/pakowania na maszynie poziomej typu FlowPack AHP-450-3S. Służy ona do pakowania/foliowania przedmiotów stałych i regularnych, jak: maseczki, sztuczki, saszetki, zabawki, gadżety, karty kolekcjonerskie, kupony konkursowe, luźne przedmioty umieszczone na tacce lub w pudełku, długopisy, notesy itp.

Do pakowania możemy zastosować różne folie i laminaty zgrzewalne, zadrukowane i transparentne. Aby pozostawać w zgodzie z najnowszymi trendami na rynku opakowań, używamy również folii biodegradowalnych, kompostowalnych ze skrobi kukurydzianej.

Oprócz usługi pakowania możemy zaprojektować dla Państwa opakowanie i wyprodukować folię.

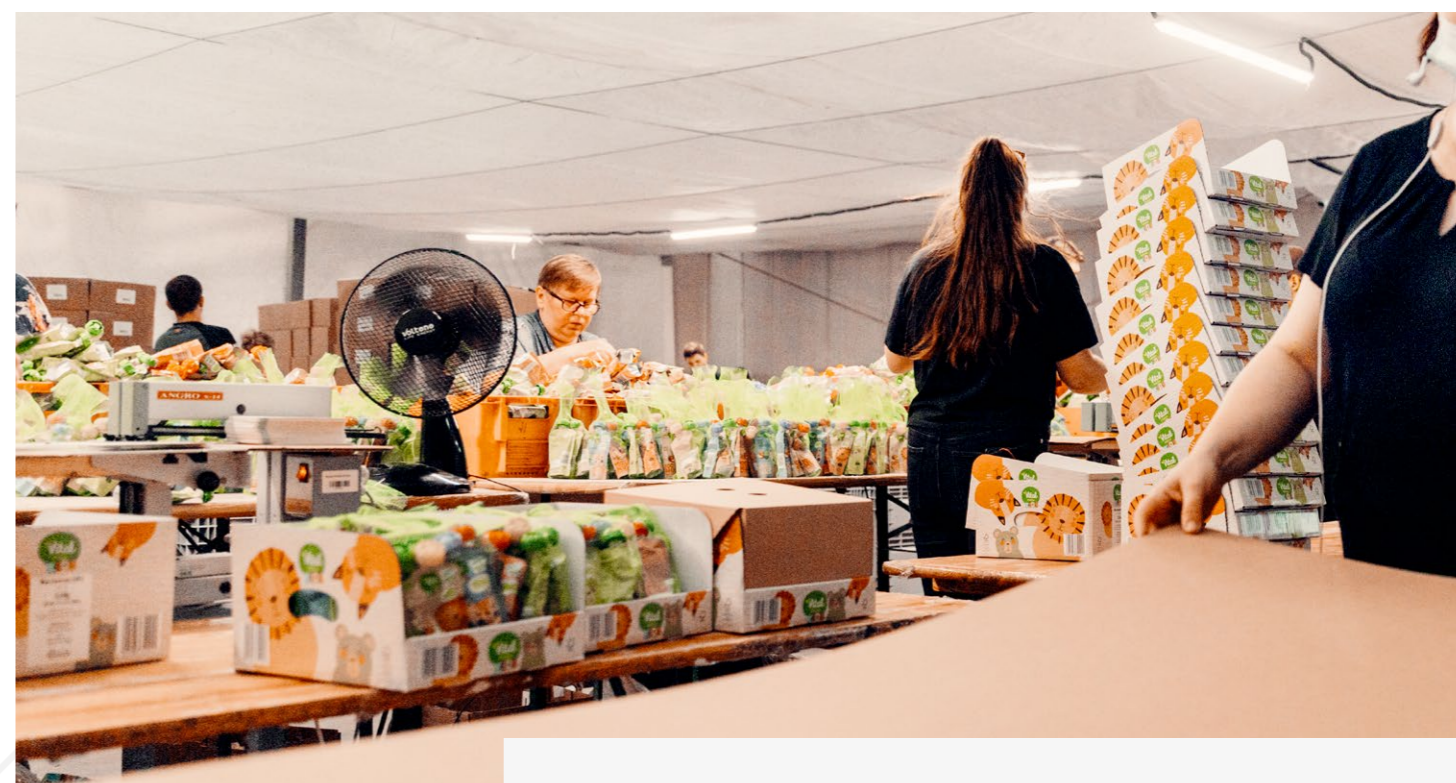

Przykładowy proces:

przyjęcie towaru, inwentaryzacja, produkcja opakowań jednostkowych, produkcja opakowań zbiorczych, konfekcja do opakowań jednostkowych, konfekcja do opakowań zbiorczych, paletyzacja, przygotowanie do dystrybucji dla sortowni, następnie do sklepów sieci handlowej



Produkcja materiałów logistycznych i promocyjnych

360





Opakowania wysyłkowe – zbiorcze

Jedno z najprostszych i najbardziej powszechnych opakowań, ale bez niego bardzo często nie da się zamknąć procesu dystrybucji.

Opakowanie to pełni rolę transportową i ochronną. Zdecydowanie ułatwia logistykę. W zależności od ciężaru i gabarytu zawartości stosuje się różne rodzaje i gramatury tektur.

Pamiętajcie Państwo, że nie wystarczy jedynie zastosować tego typu opakowania do Waszych przesyłek. Dodatkowo należy zadbać o odpowiednie wypełnienie w nim wolnych przestrzeni, żeby produkt nie migrował w środku, oraz o trwałe zamknięcie opakowania i oznaczenie. Wszystkim tym możemy się zająć i odpowiednio doradzić w ramach usługi **Packaging**.



Produkcja opakowań produktowych

Nie wiesz, jakie opakowanie dobrać do swojego produktu? Prześlij nam go lub podaj jego parametry – dobierzemy surowce i zaprojektujemy konstrukcję zgodnie z Twoimi wskazówkami. Nasi graficy zaprojektują również grafikę na opakowanie.

Wygląd pudełka ma znaczenie

Opakowania produktowe mogą pełnić różne funkcje w zależności od rodzaju artykułów, jakie w nie pakujemy. Ich głównym zadaniem jest ochrona towarów przed zniszczeniem w czasie transportu i magazynowania. Dlatego dobre opakowania produktowe powinny być solidne i wytrzymałe. Ale nie tylko. Musi ono pełnić rolę sprzedażową, zatem należy zadbać o odpowiedni design – estetyczny, czytelny, przyciągający uwagę potencjalnego Klienta.

Przy produkcji opakowań kartonowych kierujemy się otrzymanymi wytycznymi. Zawsze służymy też Państwu fachowym doradztwem. Dobierzemy odpowiednią konstrukcję, surowce, technologię druku, uszlachetnienia, gotowe opakowania dostarczymy na czas. Do każdego zlecenia podchodzimy indywidualnie.

Opakowania wysyłkowe – fasonowe

Opakowanie to często stosuje się do pakowania produktów w e-commerce.

Tanie, estetyczne, łatwe w konfekcji. Dzięki swojej konstrukcji, po złożeniu mają podwójne ścianki, są bardzo wytrzymałe. W tym przypadku również należy zadbać o wypełnienie wolnych przestrzeni w opakowaniu. Na życzenie możemy je zadrukować (nakłady 1000+). Przy mniejszych wolumenach sugerujemy zastosować banderole, wcześniej zadrukowaną. Jest to rozwiązanie optymalne kosztowo i atrakcyjne wizualnie.

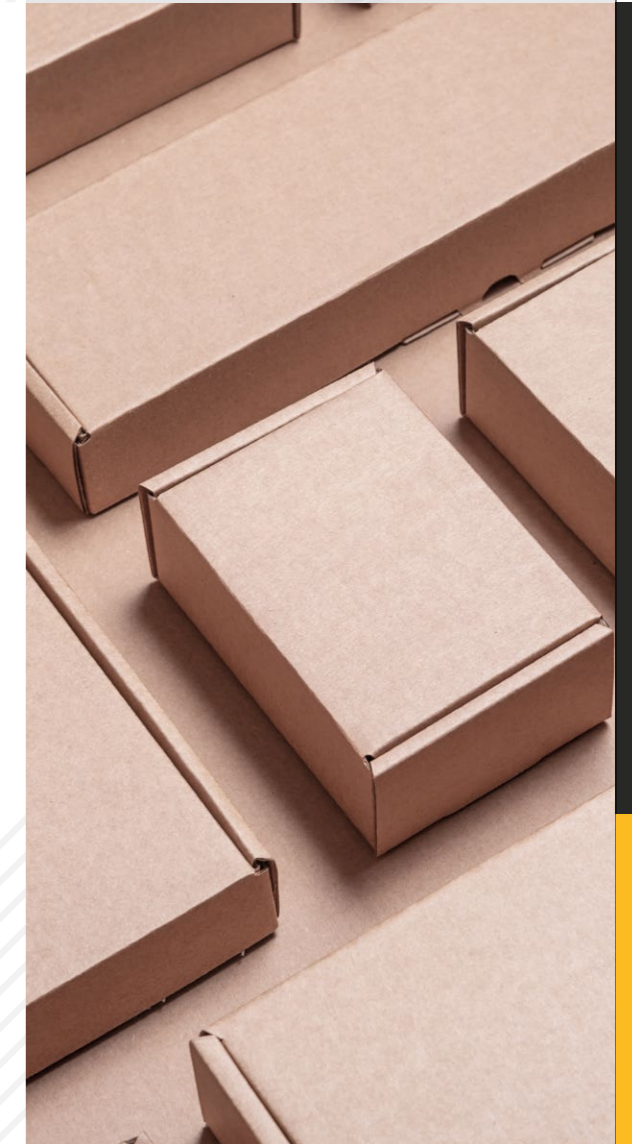

Sendboxy

To poziom wyżej niż standardowe opakowania fasonowe.

Konstrukcja jest bardzo podobna, ale kłapa – dodatkowo uzbrojona w dwie taśmy klejące (do zamknięcia opakowania przed wysyłką i druga do ułatwienia zwrotu) i zrywkę – ułatwia otwarcie opakowania bez większych zniszczeń, co jest ważne przy zwrotach. Sendbox to typowe opakowanie stosowane w e-commerce, które możemy uszlachetnić drukiem lub banderolą.



Koperty bąbelkowe

Standardowe koperty z folią bąbelkową do codziennych wysyłek. Są dostępne w 11 formatach, w kolorze białym.

- Warstwa zewnętrzna z białego papieru typu kraft bielonego bez użycia chloru (ECF).
- Warstwa wewnętrzna z folii bąbelkowej.
- Potrójne zamknięcie Trifix (zamknięcie stałe, zamknięcie odklejane i dziurkowanie pod zamknięcie klipsem).
- Nadruk farbami na bazie wody (Aquaprint).
- Ścięte narożniki klapki.

Dodatkowo kopertę bąbelkową, do rozmiaru F/16 włącznie, możemy zadrukować, podnosząc walory i wartość przesyłki.



Foliopaki

Dzięki trendom eko opakowania foliowe będą powoli ustępować miejsca bardziej ekologicznym rozwiązaniom, ale czasami pozostają niezastąpione.

Są wytrzymałe, odporne na wilgoć, elastyczne. Dlatego w naszej ofercie stanowią stałą pozycję. Dodatkowo możemy je zadrukować – MOQ 5 000 szt. W wersji bez druku MOQ – 1 000 szt.



Koperty bąbelkowe SUMO

Dzisiaj już nie wypada używać kopert bąbelkowych z folią jako wypełnienie. Dlatego powstała koperta, które pomiędzy podwójnymi ściankami jest wypełniona makulaturą.

Możemy ją dowolnie zadrukować z dwóch stron. To nadaje jej charakteru i mocy sprawczej, bo przecież koperta, zwłaszcza ta ochronna, pełni dwie funkcje. Po pierwsze – ma dostarczyć przesyłkę w całości do adresata, po drugie – wyrzeć na nim na tyle duże wrażenie, że zapragnie ją otworzyć tu i teraz, zaraz po otrzymaniu. Ta koperta z pewnością spełnia te dwie funkcje, a w dodatku jest eko. Aktualnie trudno o koperty z bardziej pożądanym zestawem cech.



Koperty bezpieczne

Służą one do transportowania i przechowywania szczególnie cennych przesyłek, takich jak wpłaty bankowe, tajne dokumenty, klucze itd.

System zabezpieczeń zastosowany w tej kopercie chroni jej zawartość przed ingerencją osób trzecich. Próba jej otwarcia pozostawi widoczne ślady. Każde otwarcie koperty jest nieodwracalne.

- Dostępne kolory: biały, transparentny.
- Dostępne formaty: B4, B5.
- Pakowane: po 1 000 szt. (tj. 5 opakowań po 200 szt., w tym 4 małe opakowania po 50 szt.).



Doypacki

Bardzo wszechstronne opakowanie, które cieszy się popularnością na wielu rynkach.

Oferujemy doypacki kraftowe z okienkiem i bez okienka: od 250 ml do 3 l pojemności. Z nadrukiem i bez nadruku. Można również zaopatrzyć się u nas w doypacki foliowe z etykietami, jako branding.



Folia stretch

Transparentna i czarna folia stretch zapewnia optymalną stabilizację przesyłek kurierskich i paletowych.

Łączy w sobie trwałość, wytrzymałość i elastyczność. Niezbędna w magazynach, sklepach, hurtowniach i przemyśle. Oferta obejmuje folię ręczną – przeznaczoną do ręcznego owijania towaru na paletach, oraz folię maszynową – dostępną na zapytanie indywidualne.

Istnieje możliwość wyprodukowania folii zgodnie z indywidualnymi potrzebami Klienta – z uwzględnieniem takich parametrów, jak: szerokość, długość, kolor, przeznaczenie.

Posiadamy również w ofercie urządzenie mini-rap przeznaczone np. do magazynów, biur, sprzedaży wysyłkowej. Jest doskonałe do zabezpieczania paczek w transporcie i ekonomiczne (znacznie mniejsze zużycie dzięki oszczędności na rogach, kantach).



Druki logistyczne

Oferujemy druki logistyczne i kurierskie w formie prostych etykiet do druku termicznego czy termotransferowego lub zestawów samoprzylepnych. Zestawy te mogą się składać z kilku stron formularza zaopatrzonego w indywidualny kod kreskowy.

Etykiety kurierskie i spedycyjne tworzymy od podstaw, gwarantując zarówno możliwość wyboru surowca na face, liner, jak również dobór kleju w zależności od rodzaju podłoża, na jaki etykiety będą aplikowane. Na indywidualne zamówienie Klienta wykonujemy też personalizację etykiet oraz obustronne sztancowanie.



Woreczki strunowe

Służą do przechowywania przedmiotów o niewielkich rozmiarach.

Idealnie sprawdzają się przy transportowaniu drobnych części luzem, co eliminuje ryzyko zgubienia zawartości. Są odpowiednie do przechowywania: ziół, przypraw czy suszonych owoców, biżuterii, półfabrykatów, uszczerek, gumek, śrubek itp.

Transparentność woreczków ułatwia identyfikację i lokalizację przedmiotów.

Zalety naszych woreczków strunowych:

- wysoka jakość zamka strunowego,
- szeroki wybór rozmiarów,
- dopuszczenie do kontaktu z żywnością.

Woreczki są dostępne w wersji standard i premium.



Etykiety promocyjne

Dowolny kształt, rozmiar i kolor gwarantują dostosowanie cenówki do indywidualnych potrzeb Klienta.

Etykiety te mogą zostać zadrukowane indywidualnym logotypem czy dedykowaną grafiką. Rodzaj gilzy, zastosowanego surowca, a także długości nawoju są w pełni dostosowywane do potrzeb Klienta. Jako jedni z nielicznych oferujemy zadruk specjalną farbą fluorescencyjną. Taka etykieta na pewno nie może pozostać niezauważona.

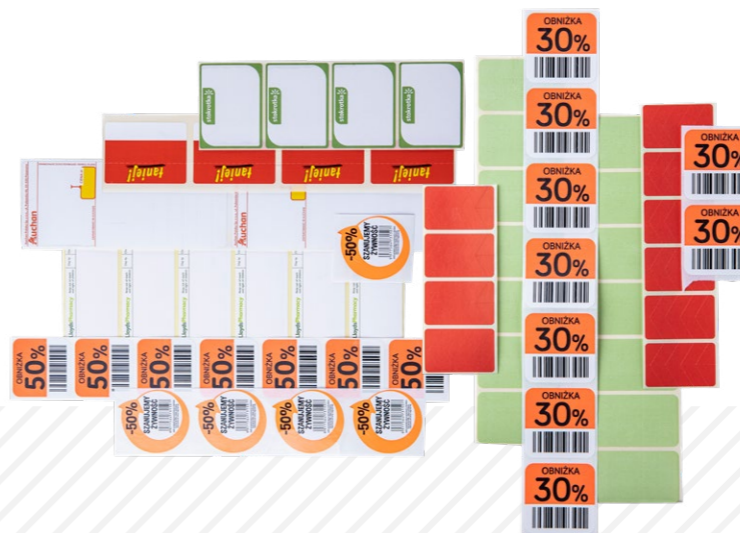

Torby e-commerce

Bardzo wytrzymałe, pojemne, ekologiczne, uzbrojone w narzędzia e-commerce – podwójne taśmy zamykające plus zrywka.

Dostępne zarówno w wersji bez nadruku, jak i z nadrukiem.



Etykiety e-commerce

Wygodne rozwiązanie dla e-commerce, w całości przystosowane do zadruku laserowego, z perforacją do odrywania poszczególnych części druku.

Na życzenie Klienta na formularzu możemy umieścić unikalny kod kreskowy. Od teraz nie trzeba dołączać do przesyłki druku zamówienia, instrukcji zwrotu, a także etykiety adresowej. Nasze rozwiązanie łączy w sobie funkcjonalność wszystkich tych elementów. Dlatego zyskało szerokie uznanie również wśród konsumentów.



Etykiety adresowe z nadrukiem i bez nadruku

Oferujemy też wszystkie pozostałe, jakie są potrzebne do zamknięcia procesu logistycznego lub sprzedażowego. Produjemy etykiety dla wszystkich branż. Od etykiet najprostszych, czystych, poprzez specjalistyczne i rejestrowane – z personalizacją i ścisłym zachowaniem. Możemy dostarczyć same etykiety lub etykiety z aplikacją na produkt.



Projektowanie i produkcja materiałów POS

Twój produkt zasługuje na skuteczną ekspozycję!

Inwestycja w ekspozytory się opłaca. Pomagamy na każdym etapie procesu powstawania skutecznych materiałów POS.



Jakie cechy ma skuteczny ekspozytor wg naszej definicji?

- ✔ Musi przyciągać uwagę Klienta.
- ✔ Powinien łatwo „wydawać” produkt Klientowi.
- ✔ Konstrukcja i wymiary muszą być zgodne ze specyfikacją punktu czy miejsca ekspozycji.
- ✔ Koszt wytworzenia ma być na tyle atrakcyjny, aby uzasadniać użycie ekspozytora w procesie sprzedażowym.
- ✔ Jego dystrybucja nie może sprawiać problemów.

Możemy obsłużyć cały proces, łącznie z wyłożeniem produktów na ekspozytor.

Podchodzimy indywidualnie do każdego zamówienia oraz chętnie dopasujemy się do Twoich potrzeb! Każdy oferowany przez nas produkt może być, wedle życzenia Klienta, w wariacie eko.



Standy z nadrukiem i bez nadruku, monolityczne i modułowe

Jesteśmy uznanym i doświadczonym producentem standów reklamowych. O jakości naszych usług świadczy szerokie grono usatysfakcjonowanych partnerów i imponująca liczba pomysłów realizacji.

Produkcja ekspozytorów kraftowych to nasza specjalność. Doskonale wiemy, że displaye i standy stanowią świetny sposób na uzyskanie atrakcyjnej ekspozycji, która wpływa na efektywność sprzedaży. Ważne, by dostosować formę materiałów POS do charakteru oferty, rodzaju produktu i kontekstu sprzedażowego. Wiemy, jak to zrobić, ponieważ od lat pomagamy Klientom z wielu branż w prowadzeniu biznesu. Nie tylko projektujemy i produkujemy materiały POS, ale zajmujemy się również ich zatowarowaniem.

Wiemy, jak trudno stworzyć produkt, ale wiemy również, jak trudno go potem sprzedać.

W świecie online służą do tego kampanie digitalowe, w świecie offline – nasze ekspozytory. Pokaż nam, co chcesz wyeksponować, a my damy Ci do tego optymalne narzędzia.

Sprawnie i trafnie dobierzemy konstrukcje i surowce zarówno do produktów lekkich, jak i bardzo ciężkich, gabarytowych i filigranowych, tanich i wartościowych.

Twój każdy produkt zasługuje na profesjonalną ekspozycję

Rodzaje materiałów POS



01

Standy monolityczne

Wykorzystuje się je do cięższych produktów, ponieważ pozwala na to solidna konstrukcja – stabilna i mocna.



02

Standy modułowe

Są to standy, które składają się z wielu części. Sieci preferują tego typu rozwiązanie, ponieważ można nim swobodnie zarządzać w przestrzeni sklepowej. Wysprzedane z towaru moduły ściągają się, by ułatwić Klientom dostęp do produktów.



03

Ekspozytory naladowe

Charakteryzuje je prosta konstrukcja, niewielkie gabaryty, a co za tym idzie – niska cena. Dzięki topperowi, przeważnie dostępnemu w komplecie, jest dobrze widoczny.



04

Displaye

Opakowania zbiorcze, które są stosowane do cięższych lub nieporęcznych produktów. Ułatwiają logistykę i wykładanie towaru na półkę w sieciach. Mają przeróżne rozmiary – dostosowane do produktów. Zazwyczaj w komplecie jest cover.

Jak przebiega produkcja standów i displayów kartonowych?

Od lat zajmujemy się produkcją standów i displayów kartonowych. Zapewniamy pełną i profesjonalną obsługę całego procesu wytwórczego. Opracowujemy siatki produkcyjne, makiety, druk, konfekcję i dystrybucję. Miejsca wyróżnione standami i displayami kartonowymi w naturalny sposób przykuwają uwagę potencjalnych odbiorców. Atrakcyjny wizualnie charakter prezentacji to podstawa. Nie bez znaczenia jest też stabilność samej konstrukcji, jej funkcjonalność, praktyczność oraz dostępność. Standy i displaye umożliwiają atrakcyjną prezentację różnego rodzaju produktów czy materiałów reklamowych na targach, wystawach i w punktach sprzedaży. Wygląd standu powinien zachęcać do zapoznania się z prezentowanymi na nim materiałami.

01

Standy monolityczne

Oto przykładowe modele standów monolitycznych, które najczęściej stosuje się w akcjach in/out w sieciach sklepów.

Szukanie wymyślnych form czy niestandardowych uszlachetnień niestety nie przekłada się na rentowność akcji, ponieważ wiąże się to z dużymi kosztami, które się nie zwrócają. Wymyślny stand sprzeda tyle samo co standardowy. Prezentowane konstrukcje są wystarczająco dobre, żeby skutecznie sprzedawać – pod warunkiem, że w sklepie stoją w widocznym miejscu. Ale oczywiście, jeżeli jest taka potrzeba, potrafimy i lubimy projektować standy bardzo skomplikowane i rozbudowane.



02

Standy modułowe

Ta grupa to najbardziej popularne ekspozytory na rynku.

Doskonale rozumiemy dlaczego, chociaż nie należą do najtańszych. Po prostu sieci sklepów bardzo je lubią i preferują w negocjacjach. Powód? Ponieważ moduły można rozstawić po całym sklepie, przyspieszając proces sprzedaży, a wysprzedane moduły idą do utylizacji, zwalniając przestrzeń sklepową. Nie tak jak standy monolityczne, w przypadku których z utylizacją, pozwalającą zwolnić przestrzeń, trzeba czekać do wysprzedania ostatniego produktu ze standu.



04 Displaye

Są to opakowania zbiorcze z funkcją ekspozycyjną.

Warto o nich pamiętać podczas konstruowania cennika, ponieważ bez nich najczęściej nie da się wejść na żadną półkę sklepową, a stanowią realny koszt. Zaprojektujemy display optymalnie dopasowany do Twojego produktu.



03

Ekspozytory **naladowe**

Nie ma lepszego miejsca do ekspozycji produktów w sklepie niż na ladzie przy kasie.

Każdy chce się tam dostać i wielu się udaje, ale przez to mamy zawsze bardzo mało miejsca na ekspozycje. Nasze ekspozytory projektujemy tak, żeby optymalnie wykorzystać daną szansę – jak najwięcej produktów na małej przestrzeni i niewielkim kosztem.





Palety drewniane

Zajmujemy się natomiast obrotem paletami drewnianymi.

Możemy dostarczyć każdą ilość palet drewnianych, o dowolnej jakości (gatunek 1, gatunek 2 Euro i przemysłowe) i w każdym rozmiarze.

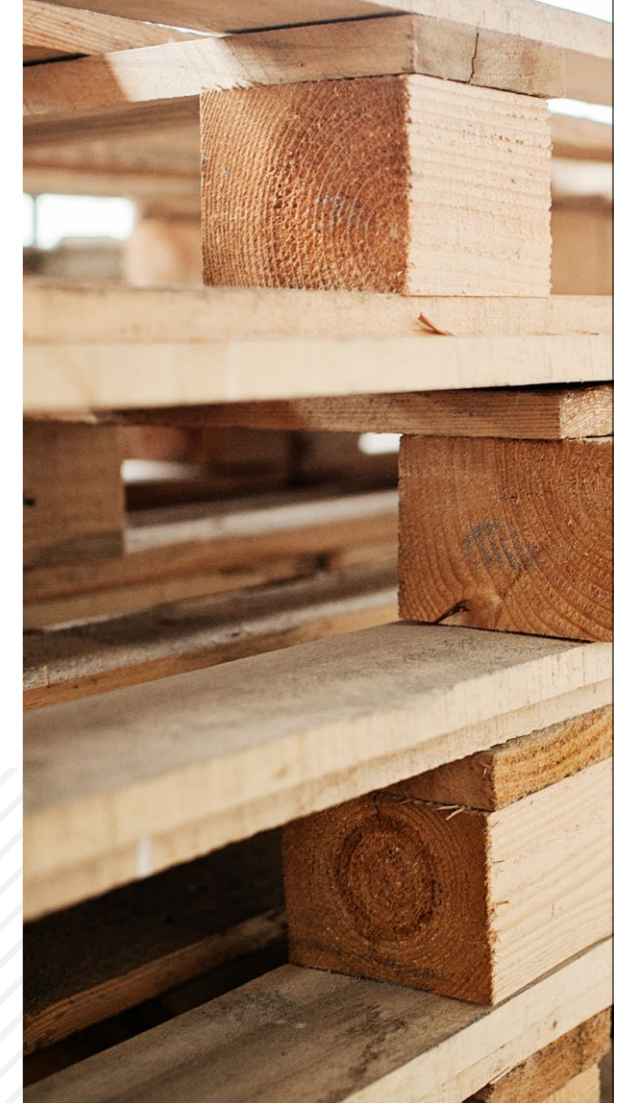

Usługi dodatkowe

Chep

Wszystkie nasze konstrukcje mogą być wzbogacone o specjalne wpinki do palet Chep.

NIE ZAJMUJEMY SIĘ OBROTEM PALETAMI CHEP, ale nasze standy są oczywiście przystosowane do montażu na nich.

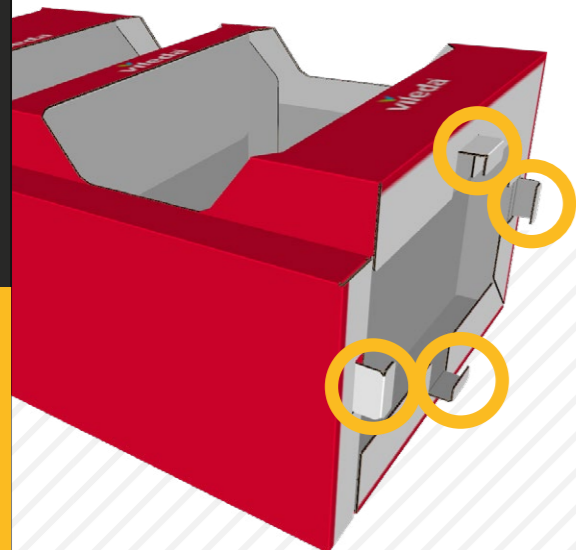

Palety kartonowe

Trendy eko są zauważalne również na rynku palet, dlatego w naszej ofercie obowiązkową pozycją są również palety z kartonu z recykliku.

W tym zakresie również możemy stworzyć produkt pod zamówienia, dopasowując nie tylko format, ale i wytrzymałość palety.

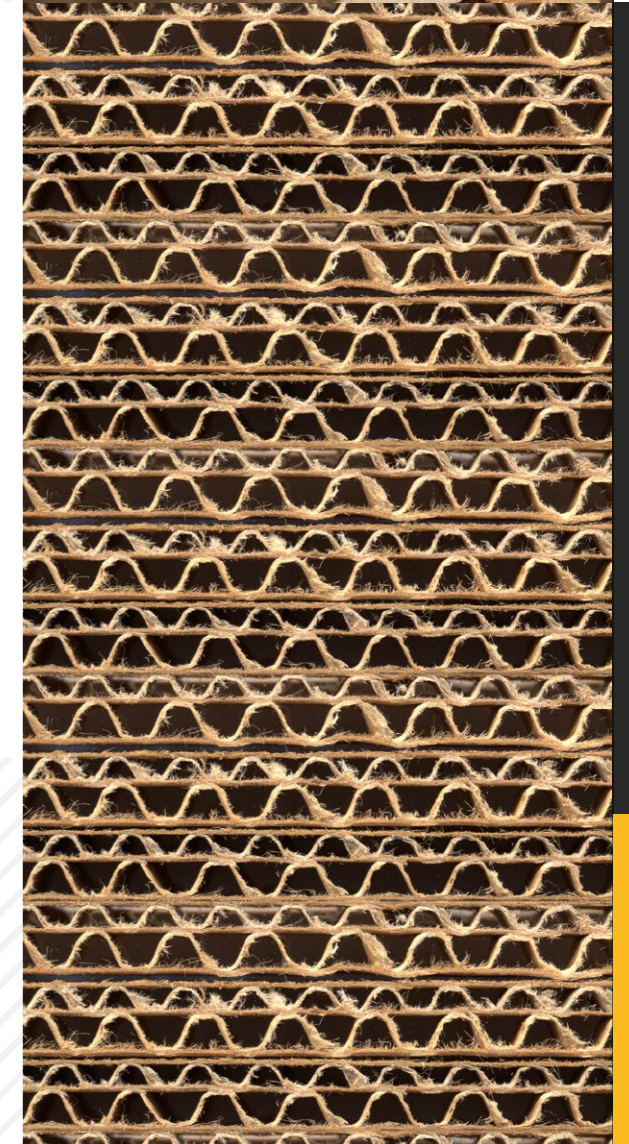



Packaging

Dział, który zajmuje się kompleksową obsługą co-packingową firm, z rynku **retail i e-commerce**, jest zlokalizowany w Sosnowcu (województwo śląskie). Ponad 20 lat doświadczenia w pracach ręcznych, w tym fulfillment, pozwala nam zrealizować praktycznie każde zlecenie, które dotyczy konfekcji produktów spożywczych (przedpakowanych) lub niespożywczych.

03