



360

Packaging

Produktkatalog



Schauen Sie sich alle unsere Produkte an!

Einer der größten Hersteller von Druckerzeugnissen in Europa

Emerson vereint fast 30 Jahre Erfahrung, Professionalität in seiner Tätigkeit und innovative Lösungen für seine Kunden.

Wir sind seit 1992 auf dem Markt tätig. Dank unserer dynamischen Entwicklung heute sind wir einer der größten europäischen Hersteller von Sonderformularen und Druckerzeugnissen oder speziellen Druckprodukten wie Rubbellose.

Wir investieren ständig in moderne Technologien und einen multifunktionalen Maschinenpark, wodurch wir unser Angebot an Produkten und Dienstleistungen ständig erweitern.

Was uns auszeichnet, sind die innovativen Lösungen und das reichhaltige Produktportfolio. Wir gehen flexibel auf die Anforderungen unserer Kunden ein, sowohl im Einzelhandel als auch im Büro- und Servicesektor. Wir kombinieren gekonnt verschiedene Druck- und Satztechniken. Wir verwenden nicht standardmäßige Lösungen, um die anspruchsvollen Bedürfnisse unserer Kunden zu erfüllen. Darüber hinaus bieten wir Dienstleistungen im Bereich Co-Packing, Design, Konzepterstellung und viele andere betriebliche Lösungen für Unternehmen an.

Kurz über uns:

- ✓ 30 Jahre auf dem Markt
- ✓ 200 Mitarbeiter
- ✓ 100% polnisches Kapital
- ✓ Jahresumsatz von 162 Mio. PLN

Wir verarbeiten jedes Jahr:

- ✓ 15 Tausend Tonnen Papier
- ✓ 800 Millionen A4-Blätter
- ✓ 100 Millionen Blatt A4-Etiketten
- ✓ 300 Millionen Rubbelgutscheine

360



Zertifikate

- ✓ ISO 9001:2015
- ✓ ISO 14001:2015
- ✓ ISO/IEC 27001:2017
- ✓ FSC Certificate



Büro-Welt



Verkaufsunterstützung



Professionelle Druckprodukte

Inhaltsverzeichnis

Inhaltsverzeichnis

Lagerung

Vermietung von Lagerflächen.....	06
PRO - Lagerung.....	07
E-Commerce-Logistik.....	07

Co-Packaging und Fulfillment

Co-Packing: Verpacken, Konfektionieren und Vertrieb von Waren.....	10
Etikettierung von Produkten und Verpackungen.....	10
Manuelle Arbeiten.....	11
E-Commerce-Service - Fulfillment.....	11
Verpacken im FlowPack-Verfahren.....	12

Produktion von Logistik- und Werbematerialien

Produktion von Produktverpackungen.....	16
Versandverpackungen - gesamt.....	17
Versandverpackungen - gestanzt.....	17
Sendbox.....	18
Poly-Mailer.....	18
Blasenumschläge.....	19
SUMO - Blasenumschläge.....	19
Sichere Umschläge.....	20
Doypacks.....	20
Stretchfolie.....	22
Druckverschlussbeutel.....	22
Logistische Drucke.....	23
Werbeetiketten.....	23
E-Commerce-Taschen.....	24
E-Commerce-Etiketten.....	24
Bedruckte und unbedruckte Adressetiketten.....	25

Design und Produktion von POS-Materialien

Arten von POS-Materialien.....	29
Monolithische Ständer.....	30
Modulare Ständer.....	31
Thekendisplays.....	32
Displays.....	33
Chep.....	34
Holzpaletten.....	35
Paletten aus Pappe.....	35

Lagerung

360



Foto des Lagers in Sosnowiec
– Emerson Packaging



Vermietung von Lagerflächen

Jeder größere Hersteller oder Online-Shop erfordert professionelle Lagerhaltung. Einige Unternehmen entscheiden sich für den eigenen Service, andere für den externen Service und wieder andere für den Hybridservice. Jedes Modell hat seine Vor- und Nachteile, daher sollten Sie Ihre Bedürfnisse sorgfältig überprüfen und die richtige Wahl treffen.

Emerson Packaging bietet Beratung und Dienstleistungen für die kurz- und langfristige Lagerung mit allen damit verbundenen Dienstleistungen.

Die Lage unserer Lager in **Sosnowiec** und **Piotrków Trybunalski**, an den wichtigsten Abflugrouten in alle Richtungen Europas, sowie unsere Flexibilität und unser schnelles Tempo führen dazu, dass wir oft an großen Projekten teilnehmen. Darüber hinaus teilen wir gerne unsere Erfahrungen mit unseren Kunden.

Palettenplätze

Unsere Kunden stehen **10 000 m²** Palettenplätze zur Verfügung. Wir sind bestrebt, einen umfassenden Service zu bieten und alle Ihre Lagerbedürfnisse zu erfüllen. Wir sind ein zuverlässiger Partner, dank dem Sie Ihre Geschäftskosten erheblich senken können.



PRO - Lagerung

Im Lager befinden sich Produkte mit verschiedenen Indexen, die für den Vertrieb vorbereitet werden müssen. Dabei handelt es sich meist um einen manuellen Prozess, da die Vielfalt der Waren und der damit verbundenen operativen Dienstleistungen so groß ist, dass fast jedes Projekt von Grund auf neu modelliert werden muss.

Wir sichern Ihnen eine professionelle und zuverlässige Herangehensweise an jeden Auftrag. Wir haben reiche Erfahrung im Vertrieb von verschiedenen Arten von Materialien. Viele Kunden und Unternehmen, die sehr unterschiedliche Branchen vertreten, haben uns bereits vertraut.



E-Commerce - Logistik

- **Lieferungsservice** - wir nehmen Ihre Waren an, überprüfen auf Quantität und Qualität.
- **Lagerung** - wir stellen Ihnen 3800 m² Lagerfläche zur Verfügung.
- **Herstellung von Verpackungen** - wir bieten Ihnen eine große Auswahl an Kartons, dekorativen Verpackungen und Umschlägen, die wir für Sie produzieren können.
- **Verpackung und Versand** - Ihre Waren werden gemäß Ihrer Anweisung verpackt und die Qualitätskontrolle überprüft die Übereinstimmung des Auftrages vor dem Versand.
- **Bearbeitung und Aufzeichnung von Rücksendungen.**

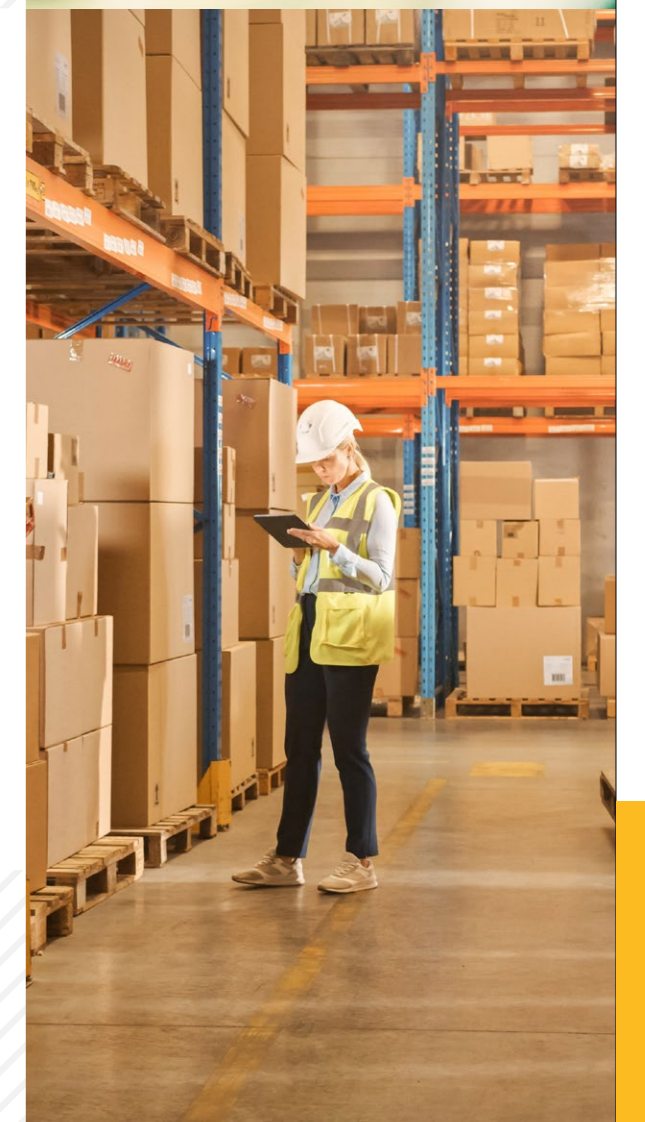



Co-packing und Fulfillment

360



Co-Packing: Verpacken, Konfektionieren und Vertrieb von Waren

Diese Dienstleistungen umfassen alle notwendigen Prozesse zur Anreicherung der Produkte mit den angegebenen Informationen, ihre spezifische Verpackung, Vorbereitung für den Vertrieb, einschließlich Kurier- oder Frachtverteilung.

Co-Packing bedeutet nach unserer Definition eine umfassende Unterstützung des Logistik-, Produktions- und Serviceprozesses, die zur effektiven und termingerechten Lieferung des richtigen Produkts an den Endkunden führt.



Manuelle Arbeiten

Die überwiegende Mehrheit der auf dem Markt erhältlichen Produkte wird in einer Produktionsstufe manuell behandelt. Die Automatisierung des gesamten Prozesses ist praktisch unmöglich.

Deshalb beschäftigen wir uns täglich für unsere Kunden mit:

- Insert - in Umschläge, Schachteln, Folien, Taschen,
- Kleben - heiß, kalt, mit Klebeband,
- Komplettierung – verschiedener Elemente und Erstellung eines Pakets aus ihnen,
- Mixen - verschiedener Produkte und Verpackung in geeigneten Sammel- oder Werbeverpackungen,
- Aufbau von Ständern,
- Platzierung von Waren auf Ständern und Displays,
- VAS (Value-Added Services)-Unterstützung,
- Bearbeitung von E-Commerce-Bestellungen - Annahme von Bestellungen, Verpackung und Versand,
- Annahme und Verwaltung von Rücksendungen.

Etikettierung von Produkten und Verpackungen

Dies ist die Dienstleistung, die wir in der Verpackungsabteilung am häufigsten ausführen. Da wir einer der größten Hersteller von Spezialetiketten in Polen sind, erhalten wir auch viele Anfragen nach einer zusätzlichen Dienstleistung – dem Aufkleben von Etiketten auf das Produkt. Als Reaktion auf die Marktbedürfnisse wurde der Etikettierungsservice gegründet und entwickelt sich ständig weiter.

Sie können bei uns bestellen:

- Etikettendesign (einschließlich der Auswahl von Rohstoffen und Produktionstechnologie),
- Herstellung von Etiketten,
- Etikettierung von Produkten,
- Verpackung in Sammelverpackungen,
- Vorbereitung zum Vertrieb und Vertrieb.

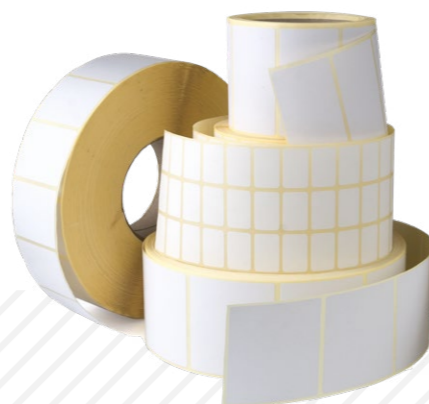

E-Commerce-Service – Fulfillment

Jeder Online-Shop erfordert die Bearbeitung von Bestellungen. Vereinfacht ausgedrückt besteht dieser Prozess aus der Lagerung der Ware, der Komplettierung, der Verpackung und dem Versand. In der Anfangsphase des Geschäftsbetriebs empfehlen wir die Bedienung in Eigenregie. Doch mit der Zeit, wenn Bestellungen immer häufiger erscheinen und monatlich 300-500 oder mehr Pakete erreichen, lohnt es sich, diesen Prozess an ein externes Unternehmen wie unseres auszulagern und sich auf die Steigerung des Umsatzes zu konzentrieren.

Wir übernehmen den gesamten Prozess, einschließlich der Bearbeitung von Rücksendungen und der Produktion aller für den Versand notwendigen Elemente - Verpackungen, Etiketten, Paketfüllungen, Klebebänder, Kurierdienste. Darüber hinaus erhält jeder Kunde Vertriebsunterstützung und Ideen für ein effektives Marketing. Zu den Paketen können zusätzliche Elemente hinzugefügt werden, z. B. Prospekte, Kataloge, Gadgets, die zu mehr Umsatz führen.

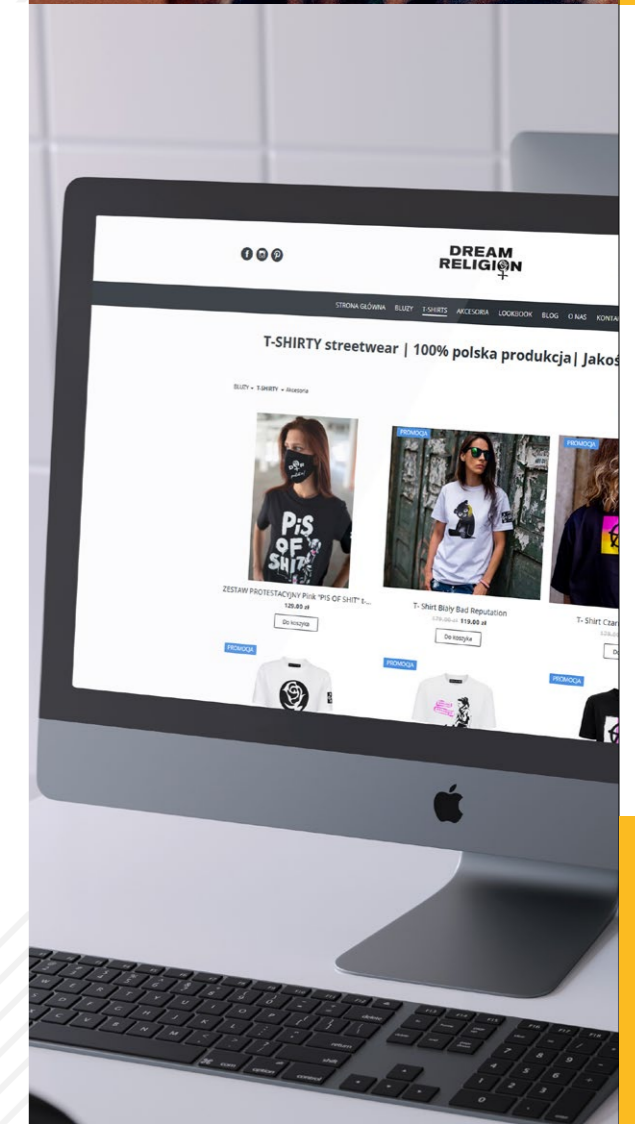
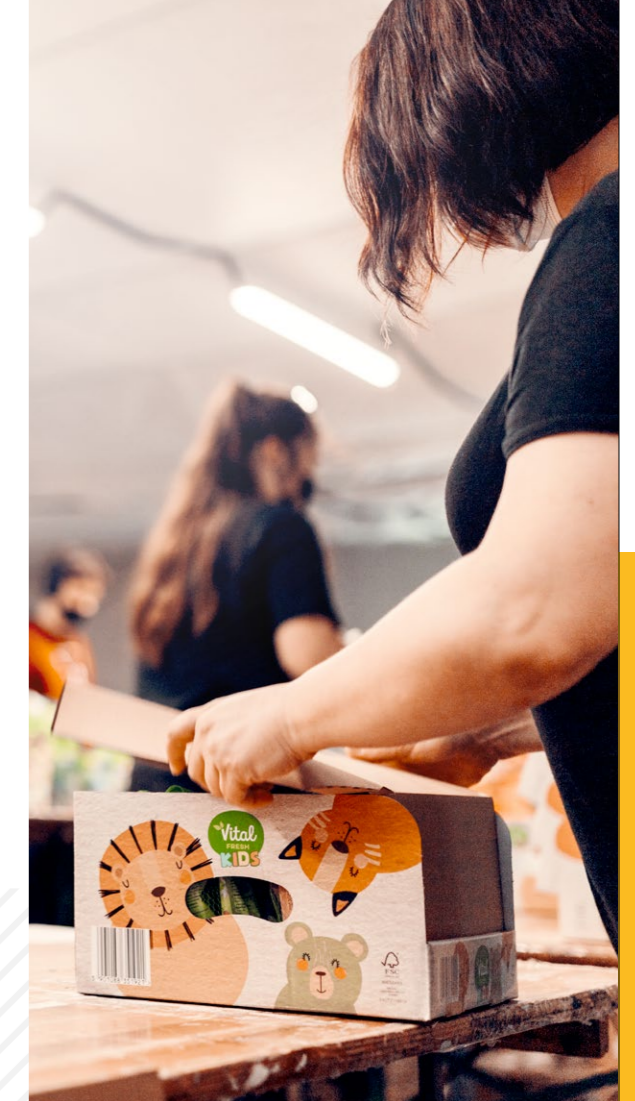



Verpacken im FlowPack-Verfahren

Unser Angebot umfasst Folien-/Verpackungsdienstleistungen auf einer horizontalen FlowPack-Maschine vom Typ AHP-450-3S. Sie dient zum Verpacken/Folieren von festen und gewöhnlichen Gegenständen wie: Masken, Besteck, Beutel, Spielzeug, Gadgets, Sammlerkarten, Gewinnspielcoupons, lose Gegenstände, die sich auf einem Tablett oder in einer Schachtel befinden, Stifte, Notizblöcke usw.

Für Verpackungen können wir verschiedene heißsiegelbare, bedruckte und transparente Folien und Lamine verwenden. Um den neuesten Trends auf dem Verpackungsmarkt gerecht zu werden, verwenden wir auch biologisch abbaubare, kompostierbare Folien aus Maisstärke.

Neben dem Verpackungsservice können wir die Verpackung für Sie entwerfen und die Folie produzieren.

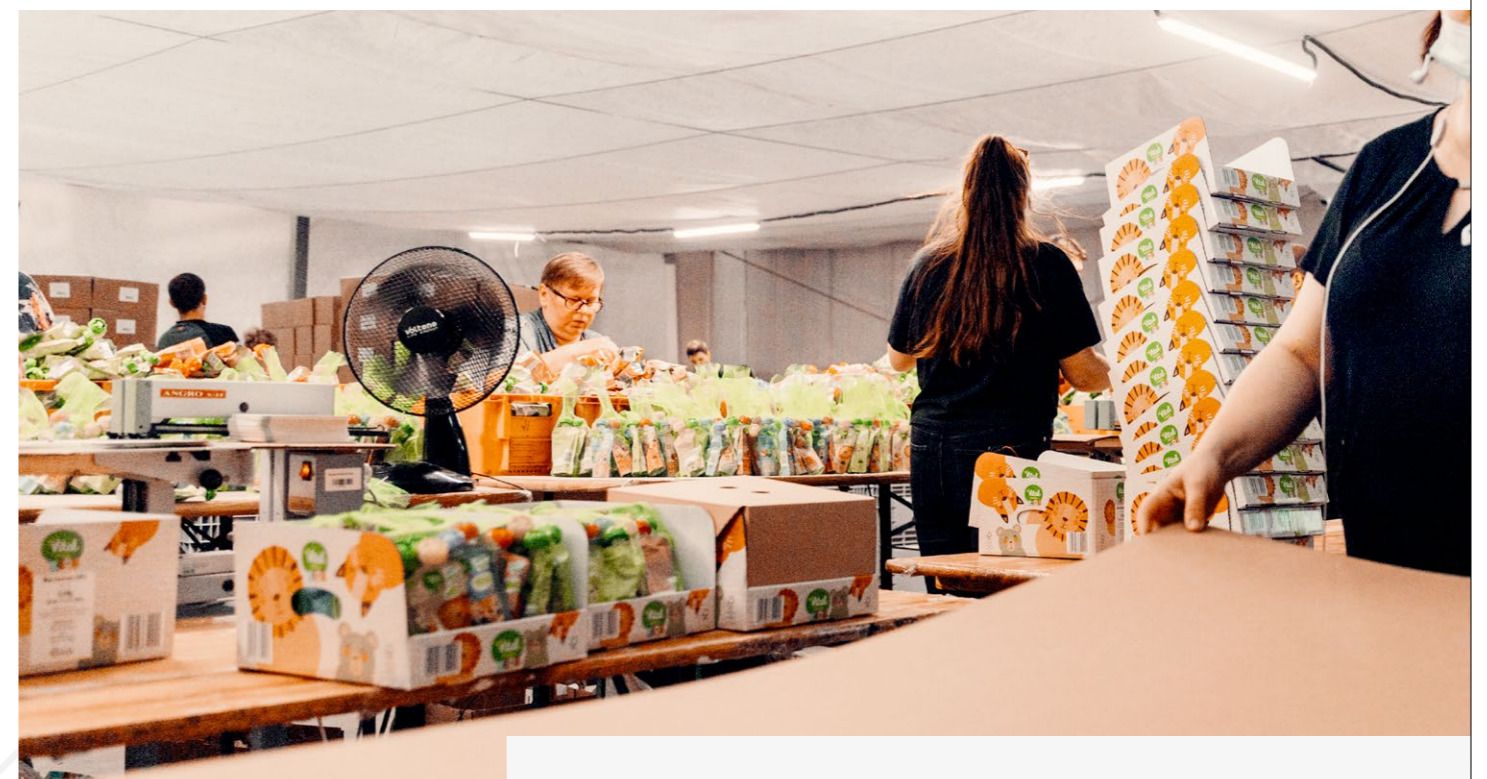
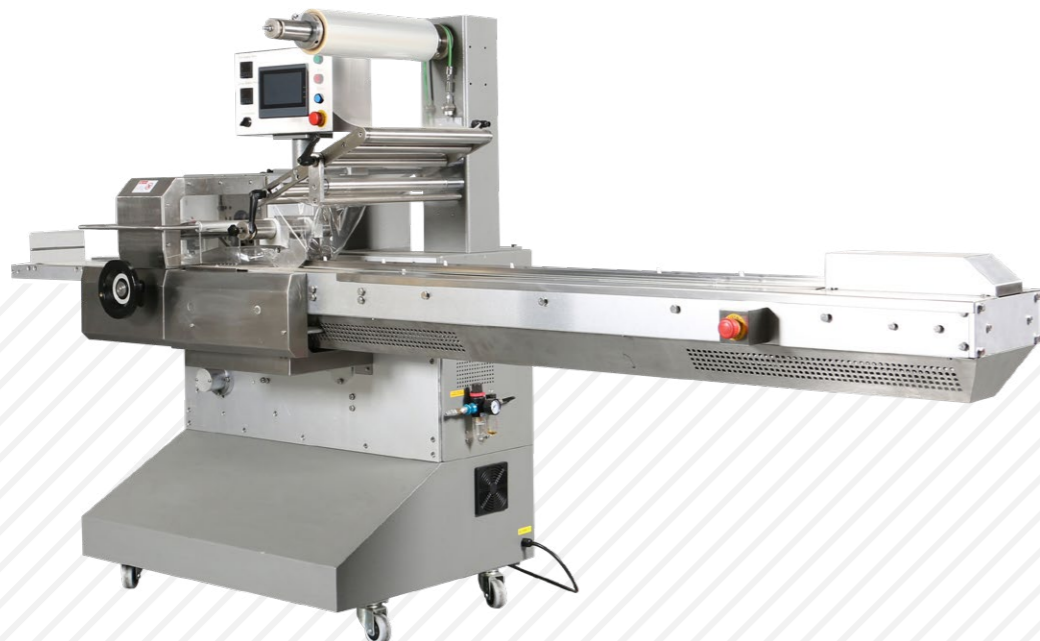

Beispielprozess:

Warenannahme, Inventur, Herstellung von Einheitsverpackungen, Herstellung von Sammelverpackungen, Konfektion für Einzelverpackungen, Konfektion für Sammelverpackungen, Palettierung, Vorbereitung für den Vertrieb an Sortieranlagen, dann in die Geschäfte der Handelskette



Produktion von Logistik - und Werbematerialien

360





Versandverpackungen – **gesamt**

Eine der einfachsten und gebräuchlichsten Verpackungen, aber ohne sie ist es sehr oft unmöglich, den Vertriebsprozess abzuschließen.

Diese Verpackung hat eine Transport- und Schutzfunktion. Es erleichtert definitiv die Logistik. Je nach Gewicht und Größe des Inhalts kommen unterschiedliche Kartonsorten und Grammaturen zum Einsatz.

Denken Sie daran, dass es nicht ausreicht, nur diese Art der Verpackung für Ihre Sendungen zu verwenden. Außerdem sollte darauf geachtet werden, die darin enthaltenen Hohlräume richtig auszufüllen, damit das Produkt nicht hineinwandert, und die Verpackung dauerhaft zu verschließen und zu kennzeichnen. Das alles übernehmen wir und beraten Sie im Rahmen des **Packaging - Services** entsprechend.



Produktion von **Produktverpackungen**

Sie wissen nicht, welche Verpackung Sie für Ihr Produkt wählen sollen? Senden Sie es uns zu oder geben Sie seine Parameter an – wir wählen die Rohstoffe aus und entwerfen die Konstruktion nach Ihren Vorgaben. Unsere Grafiker entwerfen auch die Grafiken für die Verpackung.

Das Aussehen der Box ist wichtig

Produktverpackungen können je nach Art der Produkte, die wir darin verpacken, verschiedene Funktionen erfüllen. Ihre Hauptaufgabe besteht darin, Waren während des Transports und der Lagerung vor Beschädigungen zu schützen. Daher sollte eine gute Produktverpackung solide und langlebig sein. Aber nicht nur. Es muss eine Verkaufsrolle spielen, also sollten Sie auf das entsprechende Design achten - ästhetische, lesbare, die Aufmerksamkeit eines potenziellen Kunden auf sich ziehende.

Bei der Herstellung von Kartonverpackungen halten wir uns an die erhaltenen Richtlinien. Wir beraten Sie stets professionell. Wir wählen die geeignete Konstruktion, Rohstoffe, Drucktechnologie, Veredelung aus und liefern termingerecht fertige Verpackungen. Jeden Auftrag gehen wir individuell an.

Versandverpackungen – **gestanzt**

Diese Verpackung wird häufig zum Verpacken von Produkten im E-Commerce verwendet.

Günstig, ästhetisch, einfach zu konfektionieren. Aufgrund ihrer Konstruktion haben sie nach dem Falten Doppelwände, sie sind sehr langlebig. Auch in diesem Fall sollte darauf geachtet werden, die Hohlräume in der Verpackung auszufüllen. Auf Wunsch können wir diese drucken (1000+ Ausgaben).

Für kleinere Mengen empfehlen wir die Verwendung einer zuvor bedruckten Banderole. Es ist eine kostengünstige und visuell ansprechende Lösung.

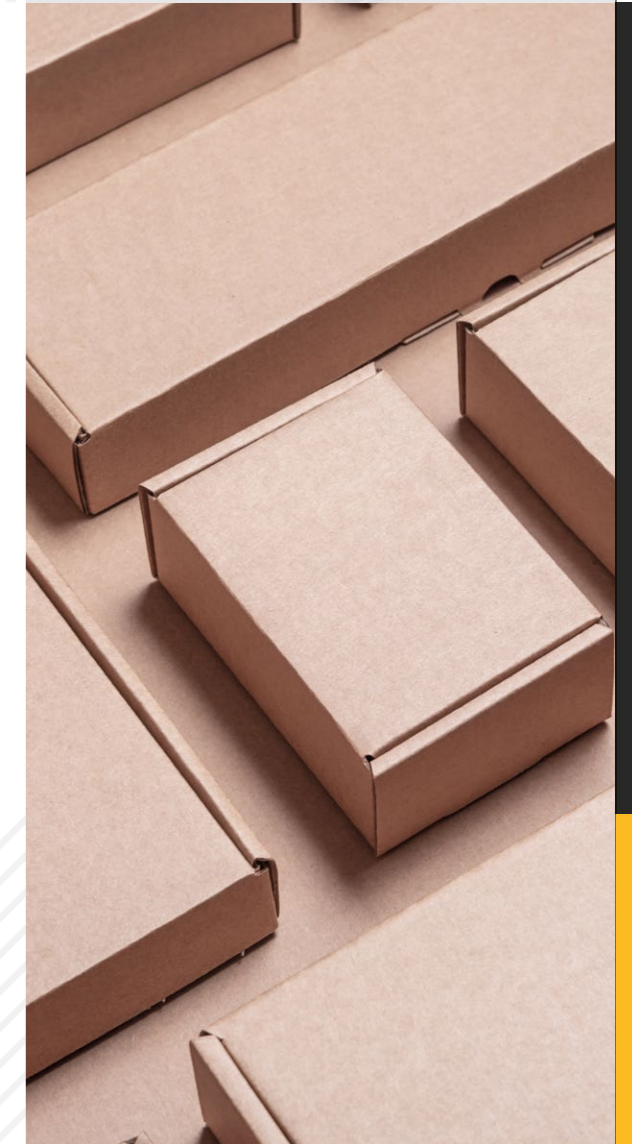

Sendbox

Dies ist eine Stufe höher als bei Standard-Stanzverpackungen.

Die Konstruktion ist sehr ähnlich, aber die Klappe - zusätzlich ausgestattet mit zwei Klebebändern (um das Paket vor dem Versand zu verschließen und das andere um die Rücksendung zu erleichtern) und einem Aufreißfaden - erleichtert das Öffnen des Pakets ohne größere Beschädigungen, was wichtig ist für Rücksendungen. Sendbox ist eine typische E-Commerce-Verpackung, die mit Druck oder Banderole veredelt werden kann.



Blasenumschläge

Standardluftpolsterumschläge für den täglichen Versand. Sie sind in 11 Formaten in Weiß erhältlich.

- Außenschicht aus weißem, chlorfrei gebleichtem Kraftpapier (ECF).
- Innenschicht aus Luftpolsterfolie.
- Trifix-Dreifachverschluss (Dauerverschluss, Peelverschluss und perforierter Verschluss mit Clip).
- Druck mit wasserbasierenden Tinten (Aquaprint).
- Abgeschnittene Ecken der Klappe.

Zusätzlich kann Blasenumschlag bis einschließlich Größe F/16 bedruckt werden, was den Vorteil und Wert der Sendung erhöht.

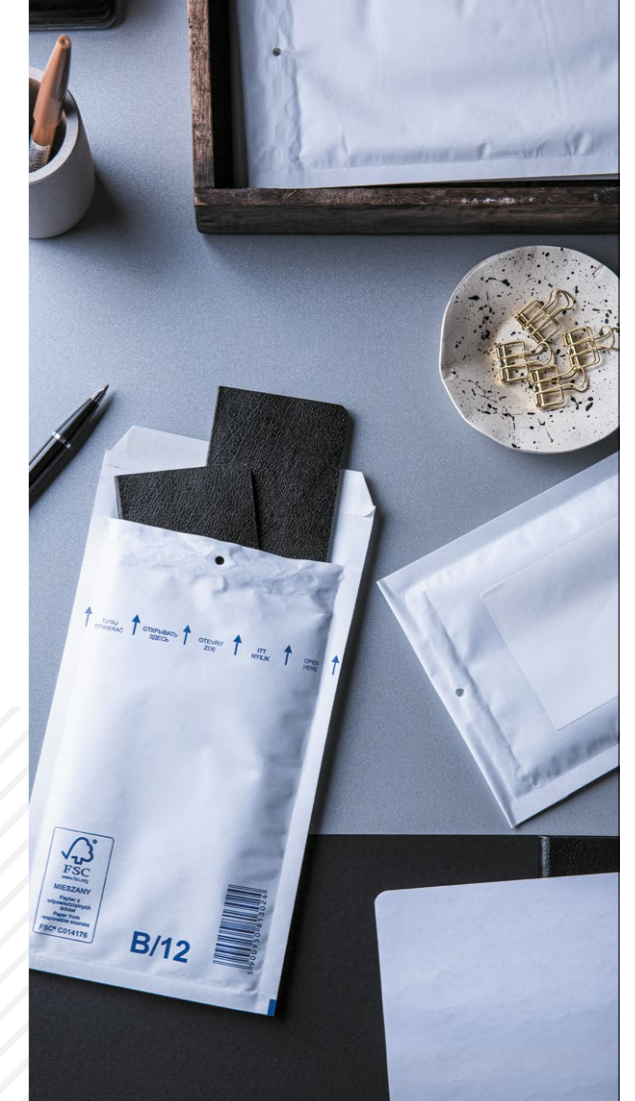

Poly-Mailer

Dank Öko-Trends werden Folienverpackungen langsam ökologischeren Lösungen weichen, aber manchmal bleiben sie unersetzlich.

Sie sind langlebig, feuchtigkeitsbeständig und flexibel. Deshalb sind sie ein fester Bestandteil unseres Angebots. Zusätzlich können wir sie bedrucken - MOQ 5.000 Stk. In der Version ohne Druck, MOQ - 1.000 Stk.



SUMO - Blasenumschläge

Luftpolstertaschen mit Folie als Füllung sind heute nicht mehr zeitgemäß. Deshalb wurde ein Umschlag geschaffen, der zwischen den Doppelwänden mit Altpapier gefüllt ist.

Wir können ihn auf beiden Seiten frei bedrucken. Das verleiht ihm Charakter und ursächliche Kraft, denn der Umschlag, insbesondere der Schutzumschlag, hat zwei Funktionen. Erstens, um das Paket vollständig beim Empfänger zuzustellen, zweitens, um bei ihm einen solchen Eindruck zu hinterlassen, dass er ihn gleich hier und jetzt, gleich nach Erhalt, öffnen möchte. Dieser Umschlag erfüllt diese beiden Funktionen auf jeden Fall und ist umweltfreundlich. Derzeit ist es schwierig, Umschläge mit so wünschenswerteren Funktionen zu finden.

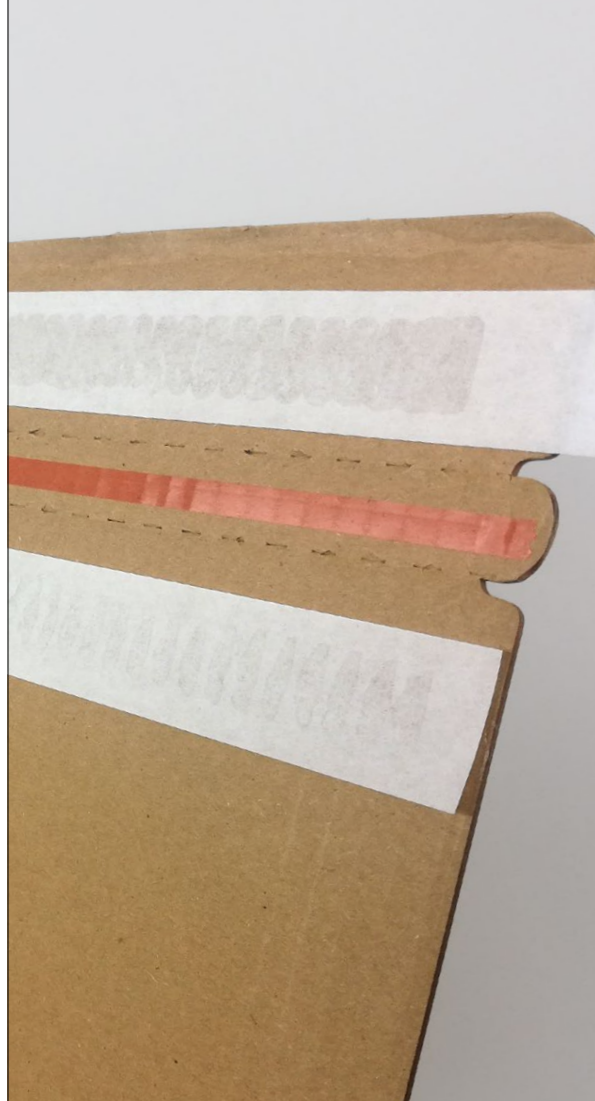

Sichere Umschläge

Sie dienen dem Transport und der Aufbewahrung besonders wertvoller Sendungen, wie Bankguthaben, Geheimdokumente, Schlüssel etc.

Das in diesem Umschlag verwendete Sicherheitssystem schützt seinen Inhalt vor Eingriffen Dritter. Ein Versuch, ihn zu öffnen, hinterlässt sichtbare Spuren. Jede Öffnung des Umschlags ist irreversibel.

- Verfügbare Farben: weiß, transparent.
- Verfügbare Formate: B4, B5.
- Verpackt: 1.000 Stück (d.h. 5 Pakete mit 200 Stück, davon 4 kleine Pakete mit 50 Stück).



Doypacks

Sehr vielseitige Verpackung, die in vielen Märkten beliebt ist.

Wir bieten Kraft-Doypacks mit und ohne Fenster an: von 250 ml bis 3 l Fassungsvermögen. Mit und ohne Druck. Sie können auch Folien - Doypacks mit Etiketten als Branding erhalten.



Stretchfolie

Transparente und schwarze Stretchfolie sorgt für eine optimale Stabilisierung von Kurier- und Palettensendungen.

Sie verbindet Haltbarkeit, Stärke und Flexibilität. Unverzichtbar in Lagern, Geschäften, Großhandel und Industrie. Das Angebot umfasst Handfolie – bestimmt für die manuelle Verpackung von Waren auf Paletten und Maschinenfolie – erhältlich auf individuelle Anfrage.

Es ist möglich, die Folie nach den individuellen Bedürfnissen des Kunden herzustellen - unter Berücksichtigung solcher Parameter wie: Breite, Länge, Farbe, Verwendungszweck.

Wir bieten auch ein Mini-Rap-Gerät an, das zum Beispiel für Lager, Büros, Versandhandel bestimmt ist. Es ist perfekt zur Paketsicherung beim Transport und sparsam (deutlich weniger Verbrauch durch Einsparung an Ecken und Kanten).



Logistische Drucke

Wir bieten Logistik- und Kurierdrucke in Form von einfachen Etiketten für den Thermo- oder Thermotransferdruck oder selbstklebende Sets. Diese Sätze können aus mehreren Seiten eines Formulars bestehen, das mit einem individuellen Barcode versehen ist.

Wir erstellen Kurier- und Versandetiketten von Grund auf neu und garantieren sowohl die Möglichkeit der Wahl des Rohmaterials für Face und Liner als auch die Auswahl des Klebstoffs in Abhängigkeit von der Art des Bodens, auf dem die Etiketten angebracht werden. Auf individuellen Kundenwunsch personalisieren wir auch Etiketten und doppelseitige Stanzungen.

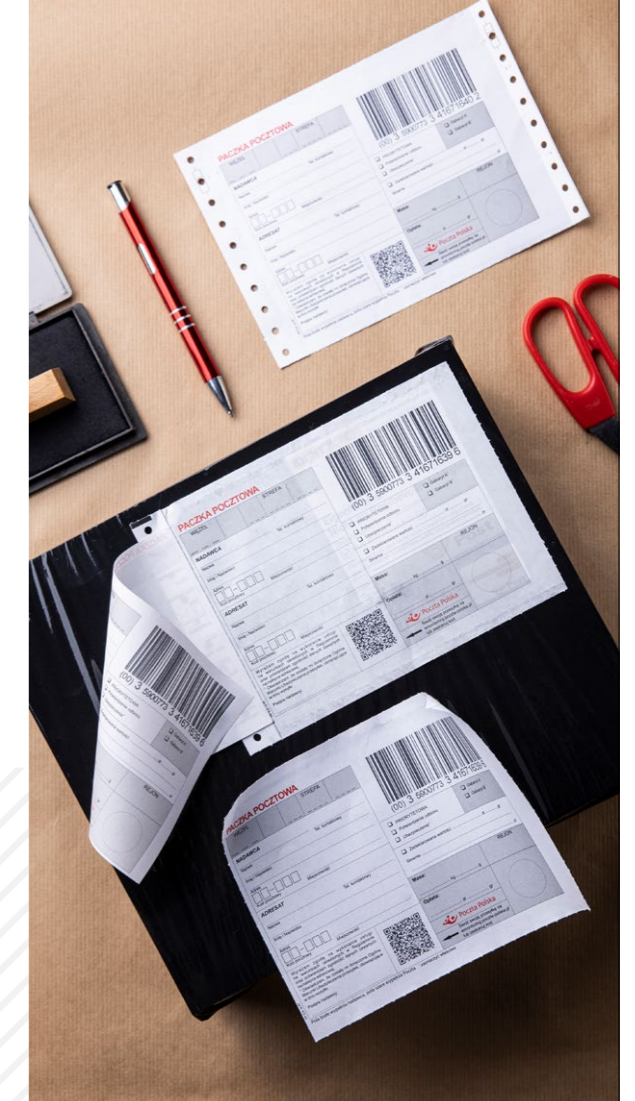

Druckverschlussbeutel

Sie dienen der Aufbewahrung kleiner Gegenstände.

Sie eignen sich perfekt für den Transport von losen Kleinteilen, wodurch das Risiko des Verlustes des Inhalts ausgeschlossen wird. Sie eignen sich zur Aufbewahrung von: Kräutern, Gewürzen oder Trockenfrüchten, Schmuck, Rohlingen, Dichtungen, Gummibändern, Schrauben usw.

Die Transparenz der Beutel erleichtert das Identifizieren und Auffinden von Gegenständen.

Vorteile unserer Druckverschlussbeutel:

- hochwertiger Druckverschluss,
- große Auswahl an Größen,
- Zulassung für den Kontakt mit Lebensmitteln.

Die Beutel sind in Standard- und Premium-Ausführung erhältlich.



Werbeetiketten

Beliebige Form, Größe und Farbe garantieren die Anpassung des Preisschildes an die individuellen Bedürfnisse des Kunden.

Diese Etiketten können mit einem individuellen Logo oder speziellen Grafiken bedruckt werden. Die Art des Etikettenkerns, das verwendete Rohmaterial sowie die Länge des Wickels werden vollständig an die Bedürfnisse des Kunden angepasst. Als einer der wenigen bieten wir den Druck mit einer speziellen fluoreszierenden Farbe an. Ein solches Etikett kann sicherlich nicht unbemerkt bleiben.



E-Commerce-Taschen

Sehr langlebig, geräumig, ökologisch, ausgestattet mit E-Commerce-Tools - doppelte Verschlussbänder plus Aufreißfaden.

Sowohl in unbedruckter als auch in bedruckter Ausführung erhältlich.



E-Commerce-Etiketten

Praktische Lösung für den E-Commerce, vollständig angepasst an den Laserdruck, mit Perforation zum Abreißen einzelner Druckteile.

Auf Wunsch des Kunden können wir das Formular mit einem einzigartigen Barcode versehen. Ab sofort ist es nicht mehr erforderlich, der Sendung ein Bestellformular, eine Rücksendeanleitung oder eine Adressetikette beizufügen. Unsere Lösung vereint die Funktionalität all dieser Elemente. Deshalb hat sie auch bei Verbrauchern breite Anerkennung gefunden.



Bedruckte und unbedruckte Adressetiketten

Wir bieten auch alles andere an, was zum Abschluss des Logistik- oder Verkaufsprozesses erforderlich ist. Wir produzieren Etiketten für alle Branchen. Von den einfachsten, leeren Etiketten bis hin zu spezialisierten und registrierten - mit Personalisierung und als streng verrechenbare Drucksorten. Wir können nur Etiketten oder Etiketten mit einer Anwendung für das Produkt liefern.



Design und Produktion von **POS-Materialien**

Ihr Produkt verdient eine wirkungsvolle Präsentation!

Die Investition in Displays zahlt sich aus. Wir helfen in jeder Phase des Prozesses zur Erstellung effektiver POS-Materialien



Welche Eigenschaften hat ein wirksames Display nach **unserer Definition?**

- ✓ Es muss die Aufmerksamkeit des Kunden erregen.
- ✓ Es sollte das Produkt leicht an den Kunden „ausgeben“.
- ✓ Konstruktion und Abmessungen müssen den Vorgaben des Ausstellungsortes bzw. der Ausstellungsstelle entsprechen.
- ✓ Die Herstellungskosten sollen attraktiv genug sein, um den Einsatz des Displays im Verkaufsprozess zu rechtfertigen.
- ✓ Sein Vertrieb darf keine Probleme bereiten.

Wir können den gesamten Prozess übernehmen, einschließlich der Präsentation der Produkte auf dem Display.

Wir behandeln jeden Auftrag individuell und passen uns gerne Ihren Bedürfnissen an! Jedes von uns angebotene Produkt kann nach Kundenwunsch in der Eco-Variante ausgeführt werden.





Bedruckte und unbedruckte Ständer, monolithische und modulare

Wir sind ein anerkannter und erfahrener Hersteller von Werbeständern. Die Qualität unserer Leistungen wird durch eine Vielzahl zufriedener Partner und eine beeindruckende Anzahl kreativer Umsetzungen bestätigt.

Die Herstellung von Kraftdisplays ist unsere Spezialität. Wir wissen genau, dass Displays und Ständer eine großartige Möglichkeit sind, eine attraktive Präsentation zu erhalten, die sich auf die Verkaufseffizienz auswirkt. Es ist wichtig, die Form von POS-Materialien an die Art des Angebots, die Produktart und den Verkaufskontext anzupassen. Wir wissen, wie es geht, weil wir seit Jahren Kunden aus vielen Branchen bei der Führung ihres Geschäfts unterstützen. Wir entwerfen und produzieren nicht nur POS-Materialien, sondern beschäftigen uns auch mit der ersten Warenbeschaffung.

Wir wissen, wie schwierig es ist, ein Produkt zu entwickeln, aber wir wissen auch, wie schwierig es ist, es danach zu verkaufen.

In der Online-Welt werden dafür digitale Kampagnen eingesetzt, in der Offline-Welt – unsere Displays. Zeigen Sie uns, was Sie darstellen möchten und wir stellen Ihnen die optimalen Tools zur Verfügung.

Effizient und treffend wählen wir Konstruktionen und Rohstoffe sowohl für leichte als auch für sehr schwere, sperrige und filigrane, billige und wertvolle Produkte aus.

Jedes Ihrer Produkte verdient eine professionelle Präsentation

Arten von POS-Materialien



01

Monolithische Ständer

Sie werden für schwerere Produkte verwendet, da die solide Struktur dies zulässt – stabile und starke.



02

Modulare Ständer

Dies sind Ständer, die aus vielen Teilen bestehen. Die Ladenketten bevorzugen diese Art von Lösung, weil sie einfach im Ladenbereich verwaltet werden kann. Die ausverkauften Module der Ware werden nach unten gezogen, um den Kunden den Zugang zu den Produkten zu erleichtern.



03

Thekendisplays

Sie zeichnen sich durch eine einfache Konstruktion, kleine Abmessungen und damit einen niedrigen Preis aus. Dank des meist im Set enthaltenen Toppers ist es gut sichtbar.



04

Displays

Multipacks, die für schwerere oder unhandliche Produkte verwendet werden. Sie erleichtern die Logistik und die Regalbereitstellung in Ladenketten. Sie haben alle möglichen Größen – angepasst an die Produkte. In der Regel ist ein Cover enthalten.

Wie läuft die Produktion von Kartonständern und Kartondisplays ab?

Wir produzieren seit Jahren Ständer und Displays aus Karton. Wir bieten einen umfassenden und professionellen Service für den gesamten Produktionsprozess. Wir entwickeln Produktionsketten, Mock-ups, Druck, Konfektionierung und Vertrieb. Orte, die durch Ständer und Displays aus Karton gekennzeichnet sind, ziehen natürlich die Aufmerksamkeit potenzieller Empfänger auf sich. Der visuell ansprechende Charakter der Präsentation ist die Grundlage. Die Stabilität der Konstruktion selbst, ihre Funktionalität, Praktikabilität und Zugänglichkeit sind ebenfalls wichtig. Ständer und Displays ermöglichen eine ansprechende Präsentation verschiedenster Produkte oder Werbemittel auf Messen, Ausstellungen und Verkaufsstellen. Das Erscheinungsbild des Standes soll dazu anregen, sich mit den präsentierten Materialien vertraut zu machen.



01 Monolithische Ständer

Hier sind Beispiele für monolithische Ständermodelle, die am häufigsten bei In-/Out-Aktionen in Ladenketten verwendet werden.

Die Suche nach raffinierten Formen oder nicht standardmäßigen Veredelungen führt leider nicht zur Rentabilität von Aktionen, da dies hohe Kosten mit sich bringt, die nicht erstattet werden. Ein raffinierter Stand verkauft genauso viel wie ein Standardstand. Die vorgestellten Konstruktionen sind gut genug, um effektiv zu verkaufen – vorausgesetzt, sie stehen gut sichtbar im Laden. Aber natürlich können und wollen wir bei Bedarf auch sehr aufwendige und umfangreiche Ständer gestalten.



02 Modulare Ständer

Diese Gruppe ist die beliebteste Displays auf dem Markt.

Wir verstehen vollkommen warum, obwohl sie nicht die billigsten sind. Es ist nur so, dass Ladenketten sie sehr mögen und in Verhandlungen bevorzugen. Grund? Weil die Module überall im Geschäft platziert werden können, was den Verkaufsprozess beschleunigt, und die ausverkauften Module recycelt werden, wodurch der Ladenraum frei wird. Nicht wie bei monolithischen Ständern, bei denen man mit der Entsorgung warten muss, bis das letzte Produkt am Stand ausverkauft ist.



04 Displays

Hierbei handelt es sich um **Sammelverpackungen mit Displayfunktion**.

Es lohnt sich, sich bei der Erstellung einer Preisliste an sie zu erinnern, da es ohne sie normalerweise unmöglich ist, ein Ladenregal zu erreichen, und sie sind echte Kosten. Wir entwerfen ein optimal auf Ihr Produkt abgestimmtes Display.



03 Thekendisplays

Es gibt keinen besseren Ort, um Produkte in einem Geschäft zu präsentieren, als auf der Theke an der Kasse.

Alle wollen hin und viele tun es auch, aber wir haben immer sehr wenig Platz für Präsentation. Wir gestalten unsere Displays so, dass sie die gegebene Gelegenheit optimal nutzen – möglichst viele Produkte auf kleinem Raum und zu geringen Kosten.





Holzpaletten

Wir beschäftigen uns dagegen mit dem Handel von Holzpaletten.

Wir können jede Menge von Holzpaletten in jeder Qualität (1. Wahl, 2. Wahl Euro und Industrie) und in jeder Größe liefern.



Zusätzliche Dienstleistungen

Chep

Alle unsere Konstruktionen können mit speziellen Chep Palettenstiften angereichert werden.

WIR BESCHÄFTIGEN UNS NICHT MIT DEM HANDEL VON CHEP-PALETTEN, aber unsere Ständer sind natürlich dafür geeignet, darauf montiert zu werden.

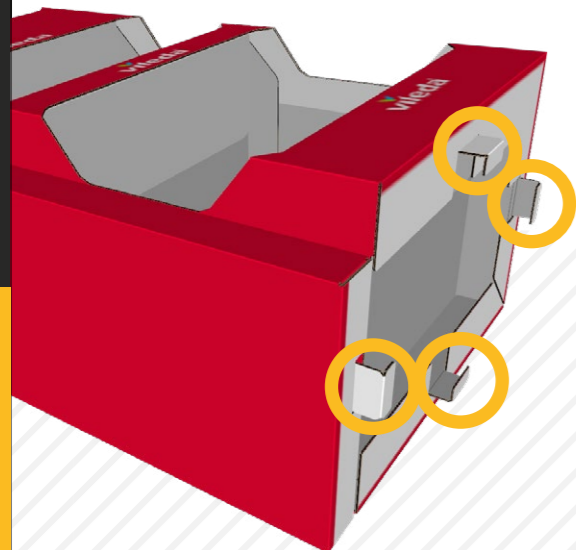

Paletten aus Pappe

Auch auf dem Palettenmarkt machen sich Öko-Trends bemerkbar, weshalb unser Angebot auch Paletten aus Recyclingkarton umfasst.

In dieser Hinsicht können wir auch ein Produkt auf Bestellung erstellen, wobei wir nicht nur das Format, sondern auch die Stärke der Palette anpassen.

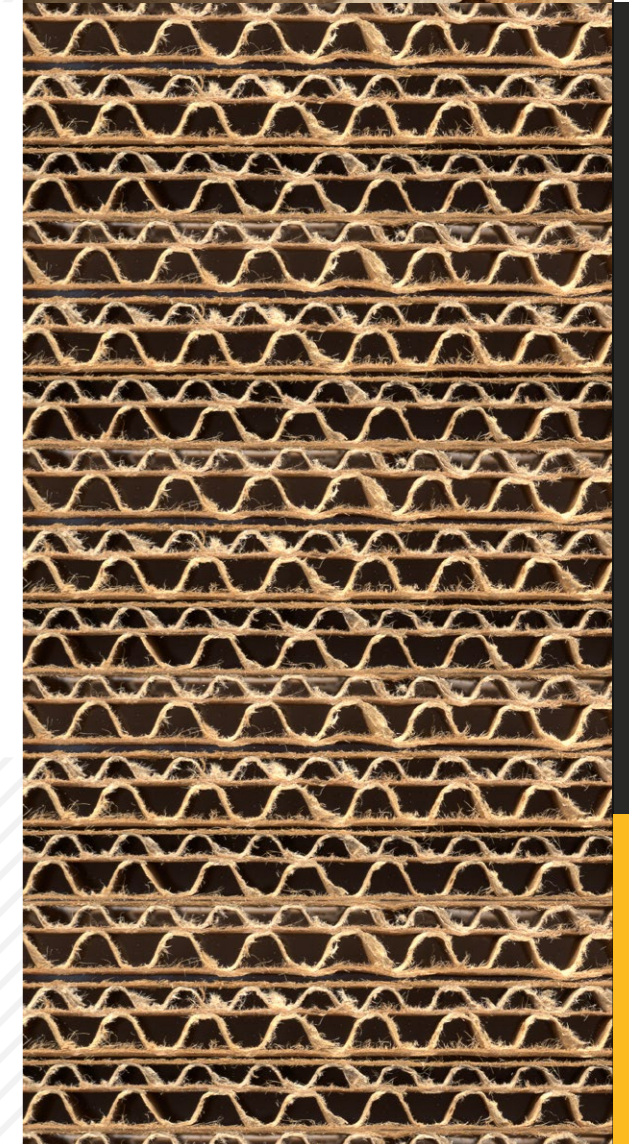



Packaging

In Sosnowiec (Woiwodschaft Śląskie) befindet sich die Abteilung, die sich mit umfassenden Co-Packing-Dienstleistungen für **Einzelhandels- und E-Commerce-Unternehmen** befasst. Über 20 Jahre Erfahrung in Handarbeit inklusive Fulfillment ermöglichen es uns, nahezu jeden Auftrag auszuführen, der die Konfektionierung von Food-Produkten (verpackt) oder Non-Food-Produkten betrifft.

03